



**FITTING INSTRUCTIONS FOR CP0487**  
**AERO CRASH PROTECTORS ROAD KIT**  
**DUCATI V4 2020-**



**THIS KIT CONTAINS THE ITEMS PICTURED AND LABELLED OVER PAGE.**

SOME PARTS MAY BE SHOWN FOR CLARITY OF INSTRUCTIONS ONLY.

DO NOT PROCEED UNTIL YOU ARE SURE ALL PARTS ARE PRESENT.

**PLEASE READ ALL INSTRUCTIONS BEFORE PROCEEDING.**

**IF IN ANY DOUBT WHEN FITTING OUR PRODUCTS, CONSULT ONE OF OUR DEALERS  
OR HAVE FITTED BY A QUALIFIED TECHNICIAN.**

PLEASE NOTE THAT THE WAY THE KIT IS PACKED DOES NOT NECESSARILY REPRESENT THE WAY OF  
MOUNTING TO THE BIKE.

IN THE EVENT OF RUBBER WASHERS BEING USED TO HOLD COMPONENTS ONTO BOLTS,  
THESE RUBBER WASHERS CAN BE THROWN AWAY.

**DIGITAL COPIES OF THESE INSTRUCTIONS ARE AVAILABLE FROM:**

[WWW.RG-RACING.COM](http://WWW.RG-RACING.COM)



<b><u>TOOLS REQUIRED</u></b>	<b><u>GENERAL TORQUE SETTINGS</u></b>
<ul style="list-style-type: none"> <li>• Socket set to include 14, 17, 19mm A/F socket and wrench.</li> <li>• Allen head set to include 3mm, 4mm allen keys.</li> <li>• Torque wrench (up to 90Nm).</li> <li>• Wire cutters or alternative for cable tie removal.</li> <li>• Suitable jack to support the engine during fitting.</li> </ul>	<p>M4 BOLT = 8Nm            M5 BOLT = 12Nm            M6 BOLT = 15Nm            M8 BOLT = 20Nm            M10 BOLT = 40Nm            M12 BOLT = 40Nm</p>

### **LEGEND**

<b>ITEM NO.</b>	<b>DESCRIPTION</b>	<b>QTY</b>
ITEM 1	B0061 M12 CRASH PROTECTOR	2
ITEM 2	M0604 LHS BRACKET ASSEMBLY	1
ITEM 3	M0605 RHS BRACKET ASSEMBLY	1
ITEM 4	E0064 REPLACEMENT ENGINE BOLT	2
ITEM 5	S1114 25.5MM SPACER	1
ITEM 6	S0026 SPACER 8MM	2
ITEM 7	SELF ADHESIVE FOAM PAD	6
ITEM 8	75MM LENGTH OF SPIRAL HOSE PROTECTOR	1
ITEM 9	M10 x 1.25 x 20MM HEX BOLT	1
ITEM 10	M10 x 1.25 x 35MM HEX BOLT	1
ITEM 11	M12 x 1.25 x 60MM HEX BOLT	2
ITEM 12	M10 19MM OD WASHER	2
ITEM 13	M12 25MM OD WASHER	2
ITEM 14	LW0001 LOCK WASHER	2
ITEM 15	NC0001 M10 RUBBER HEX HEAD CAP	2
ITEM 16	BC0002 CRASH PROTECTOR CAP	2

R&G Racing

Unit 1, Shelley's Lane, East Worldham, Alton, Hampshire, GU34 3AQ

Tel: +44 (0)1420 89007 Fax: +44 (0)1420 87301 [www.rg-racing.com](http://www.rg-racing.com) Email: [info@rg-racing.com](mailto:info@rg-racing.com)



**LHS ASSEMBLY DIAGRAM 1**

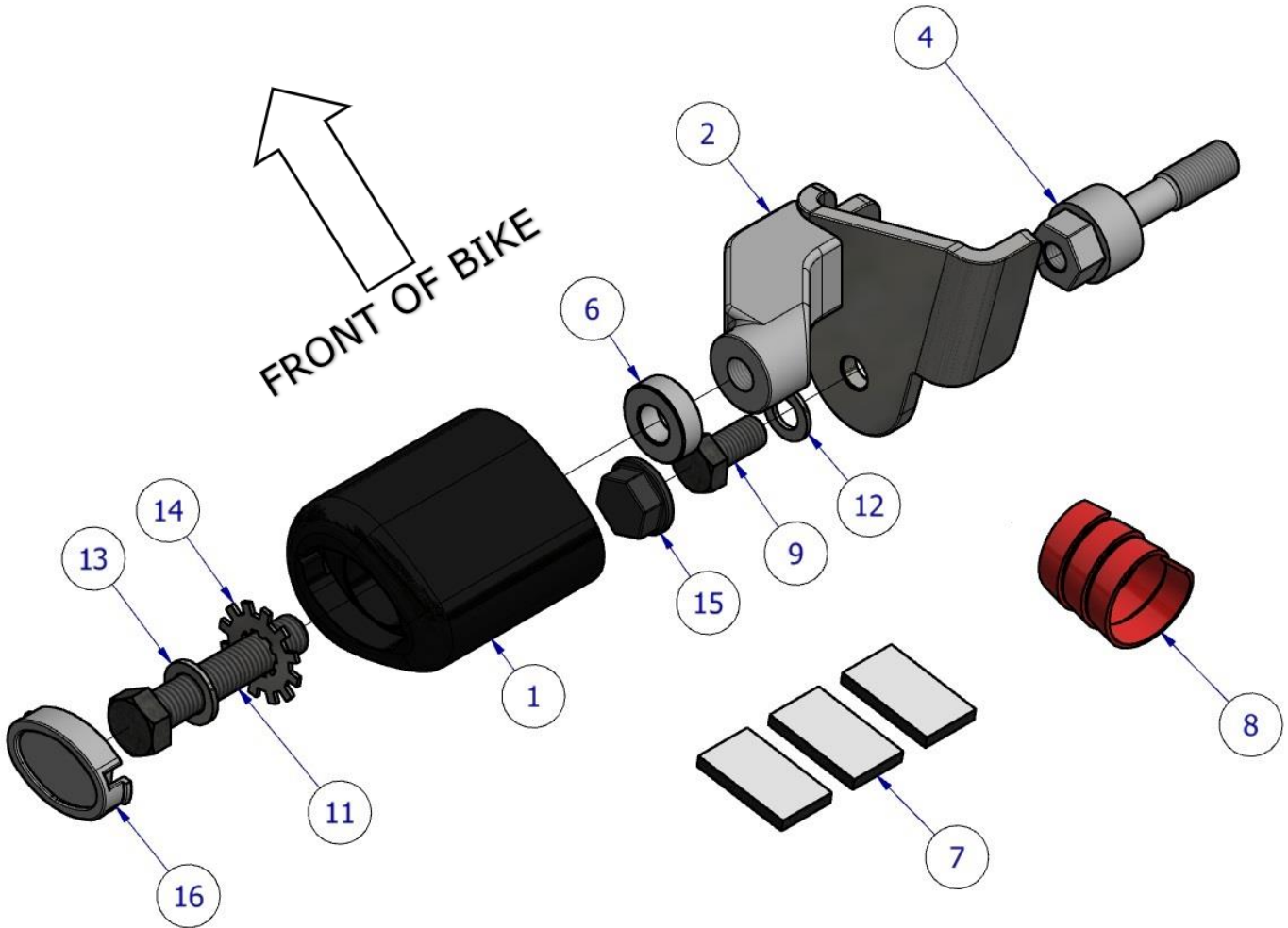



**RHS ASSEMBLY DIAGRAM 2**

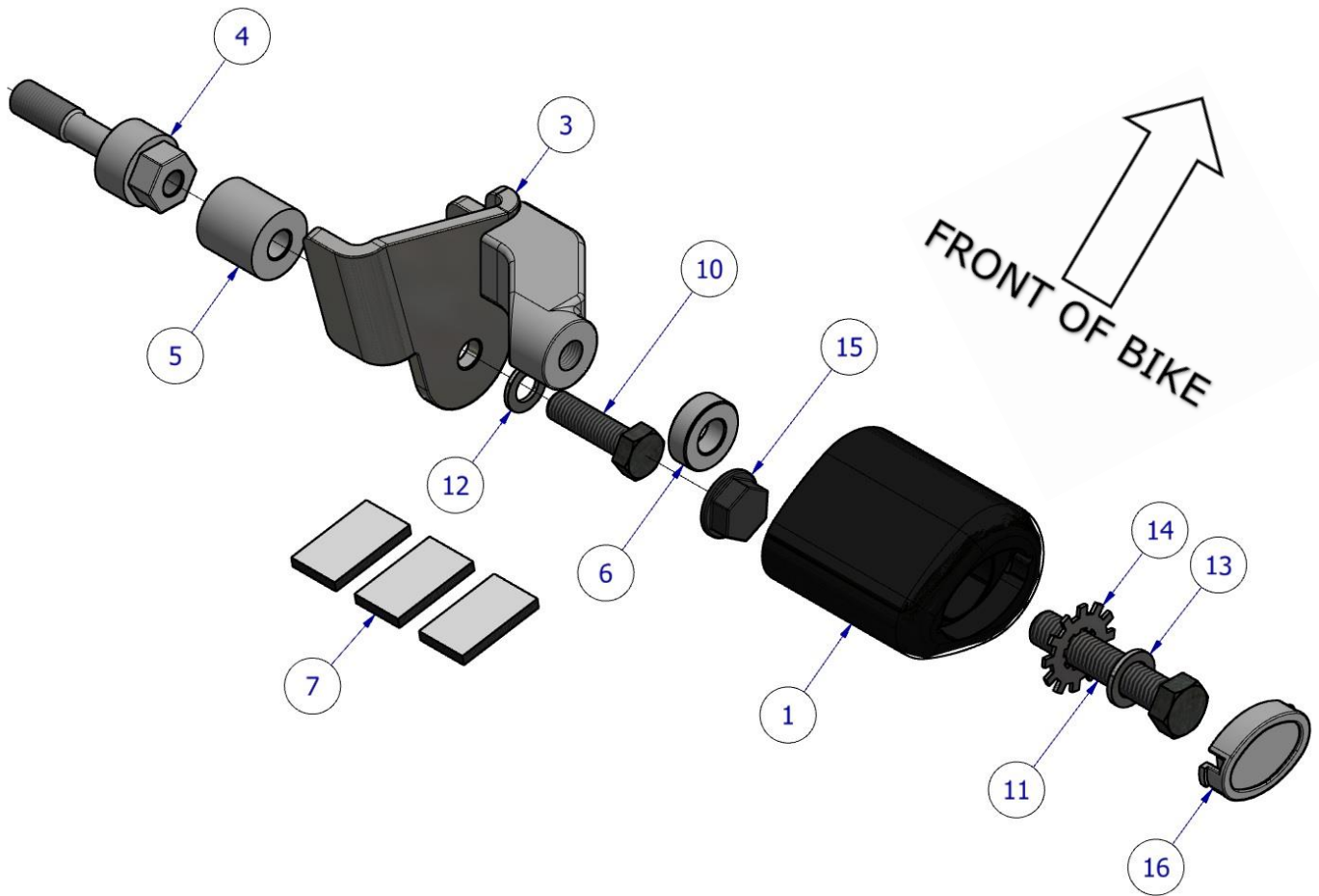

**AERO-STYLE CRASH PROTECTOR ORIENTATION**







**Fitting Pictures**



Picture 1

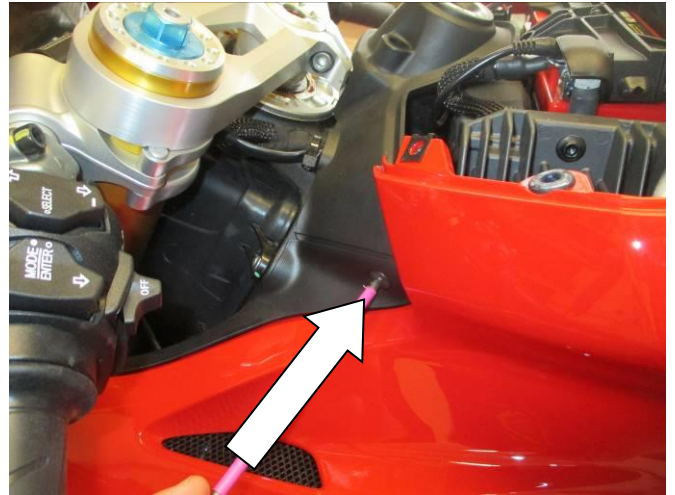

Picture 2



Picture 3



Picture 4

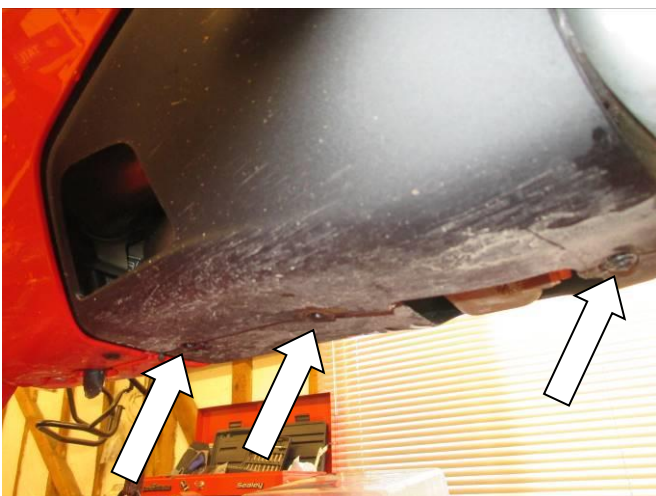

Picture 5

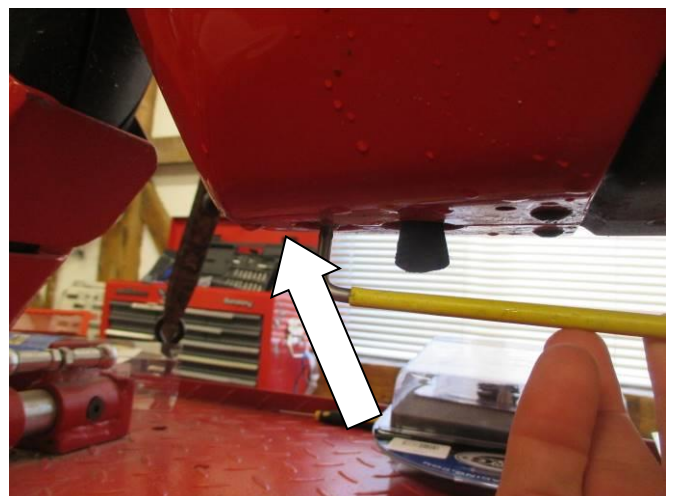

Picture 6



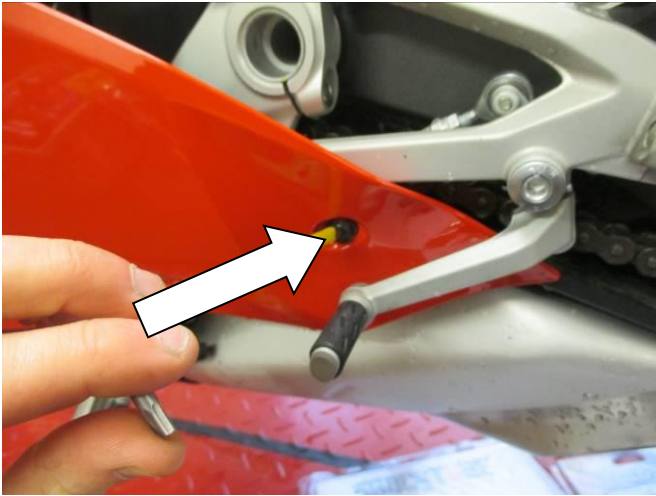

Picture 7

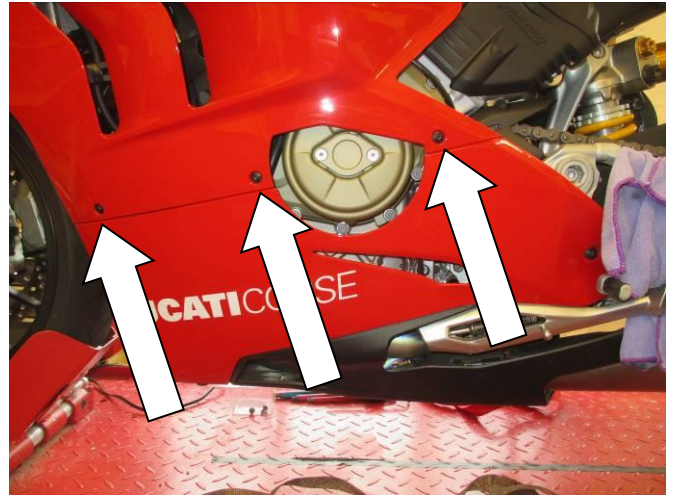

Picture 8

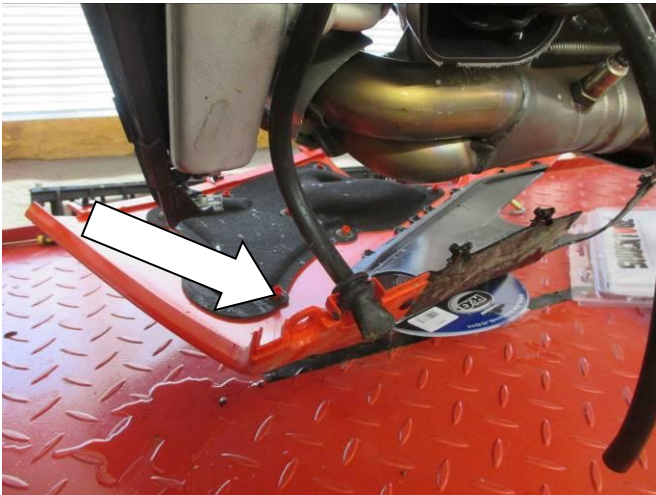

Picture 9

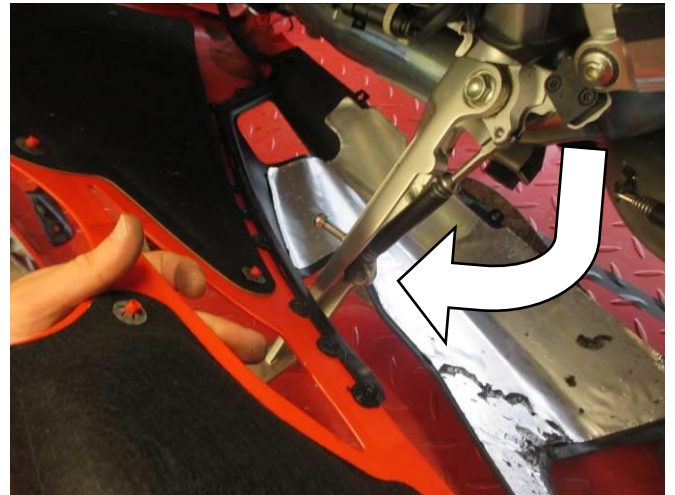

Picture 10

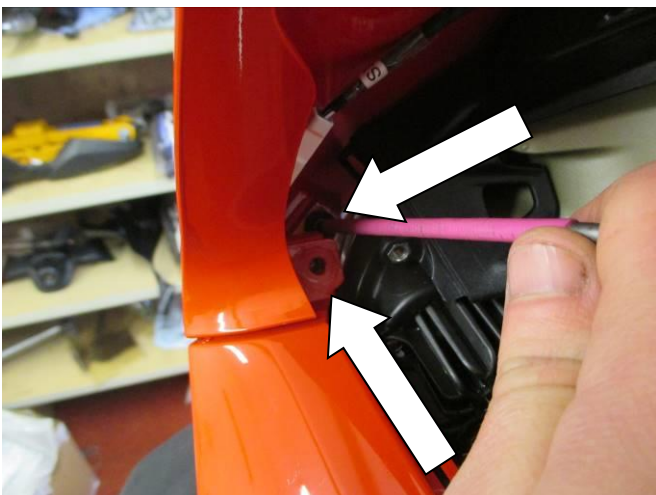

Picture 11

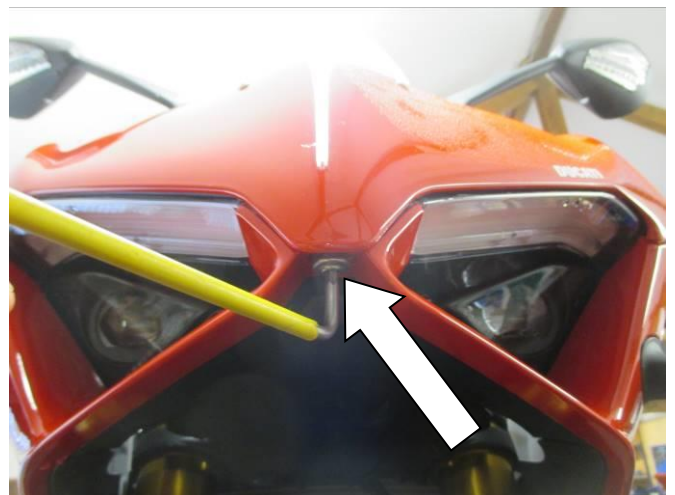

Picture 12



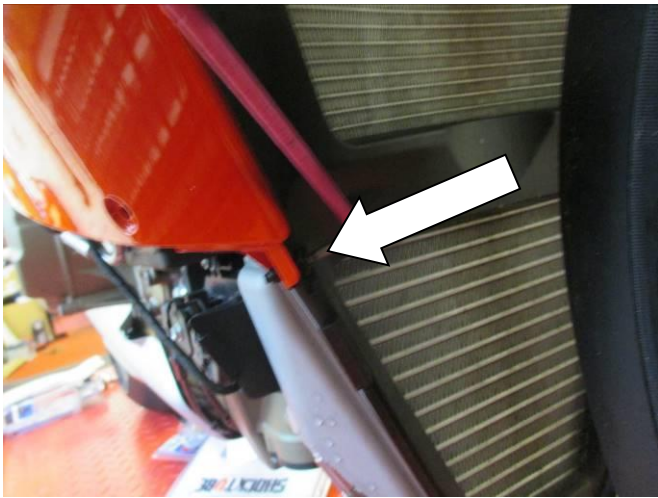

Picture 13



Picture 14

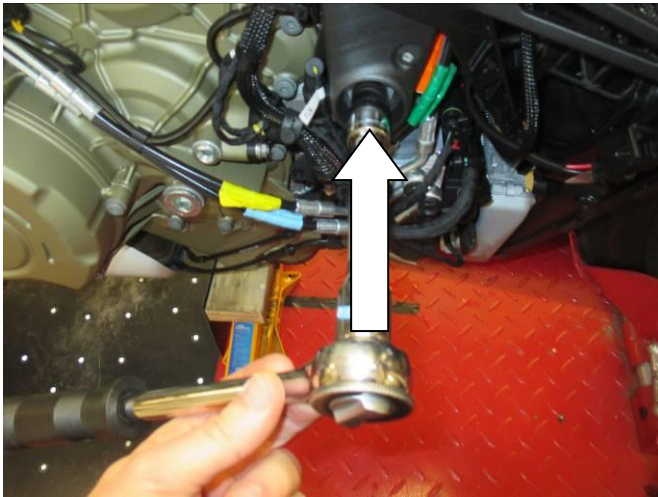

Picture 15

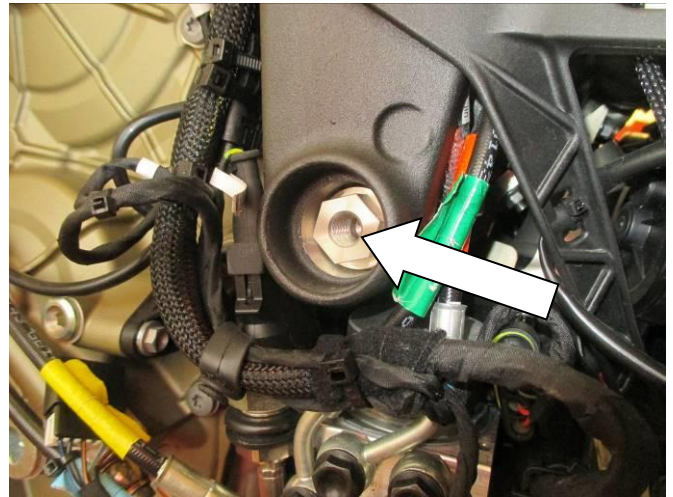

Picture 16

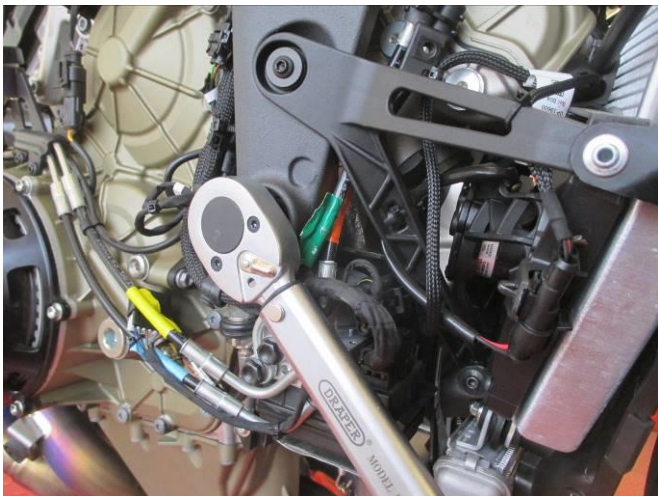

Picture 17

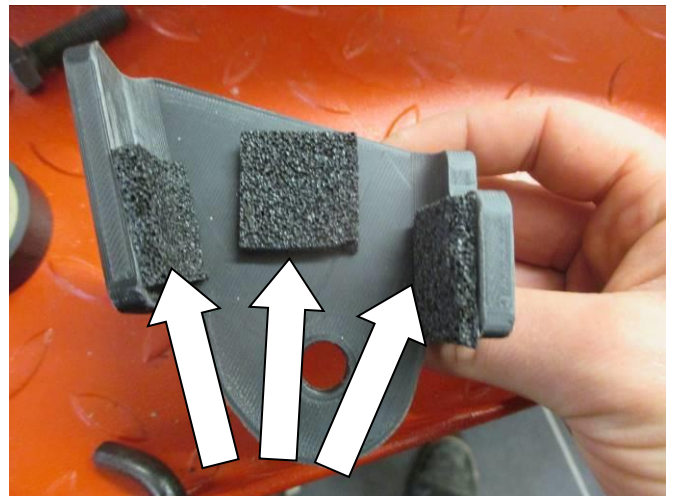

Picture 18



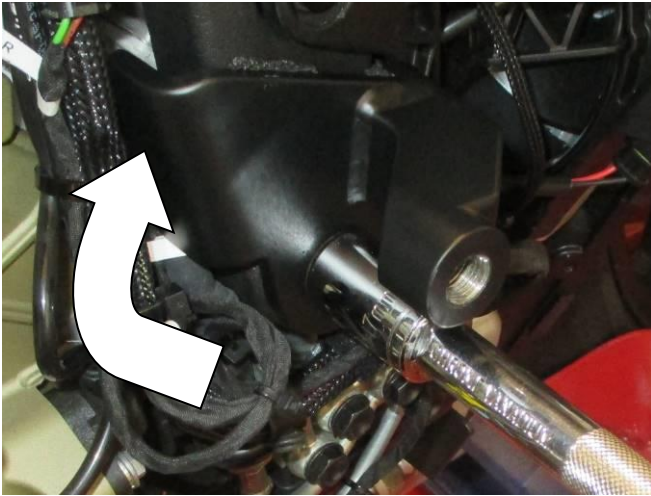

Picture 19



Picture 20

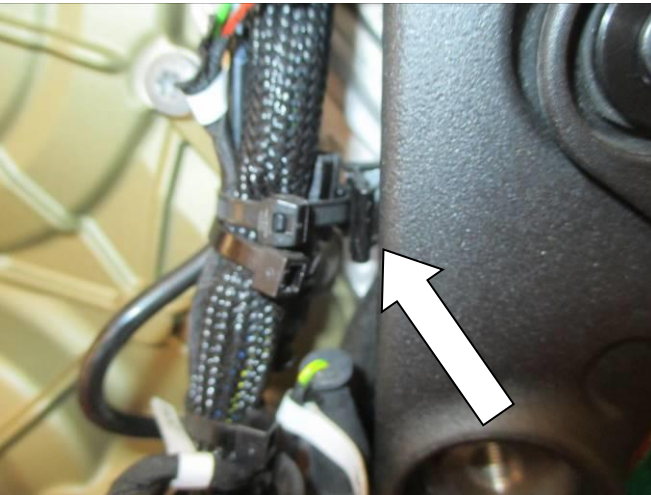

Picture 21

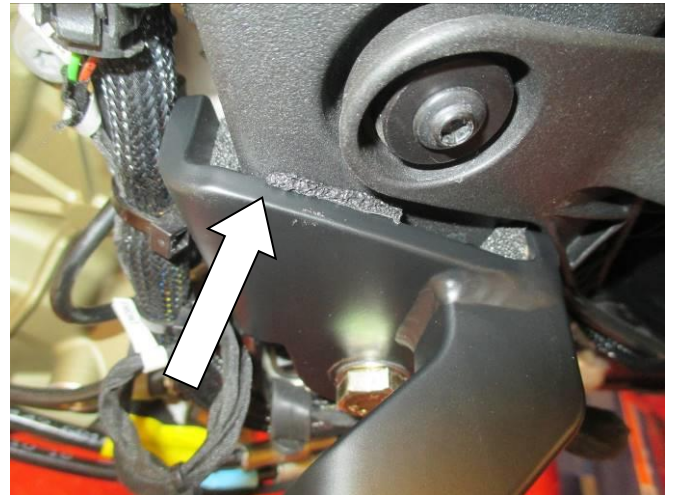

Picture 22



Picture 23

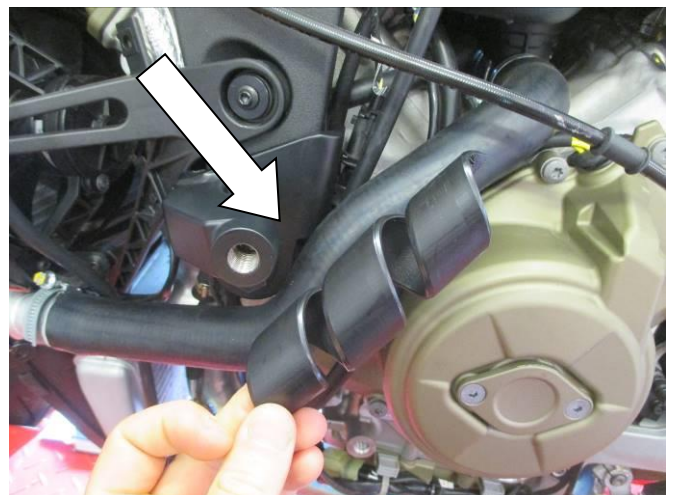

Picture 24





Picture 25



Picture 26

## **FITTING INSTRUCTIONS**

**PLEASE NOTE THAT BEFORE BEGINNING, YOU WILL NEED A SUITABLE JACK TO SUPPORT THE ENGINE WHEN REMOVING OEM ENGINE BOLTS. IF YOU ARE NOT COMFORTABLE, HAVE FITTED BY A QUALIFIED TECHNICIAN. READ ALL STEPS BEFORE PROCEEDING.**

- Begin by removing the upper fuel tank cover panel following the steps below:
  - Remove 4 x 3mm Allen head bolts from the top panel as arrowed in **picture 1**.
  - Once bolts are removed gently pry the panel upwards from the centre of both sides, this will release 2 x rubber grommets holding the panel in place. Remove and store in a safe place.
- Remove the LHS and RHS inner nose panels, for each side:
  - Remove the 3mm allen bolt from the rear of the panel as shown in **picture 2**.
  - Remove the 3mm allen bolt from the front of the panel as shown in **picture 3**.
  - To remove the inner panels, you should push forwards to disengage 3 plastic hooks linking the fairing to the inner panel.
  - Next lift the panel to release the hooks and lift the back upwards to disengage the panel.
  - *As an added precaution use a cloth between the panel and fairing panels as shown in **picture 4** when removing.* Carefully manipulate each panel outwards from the top and remove completely.
- Starting with the LHS, remove the lower belly panels from the bike. For each side:
  - Remove the 3 x 3mm allen bolts from the underside of the belly pan as shown in **picture 5**.
  - Remove the forward 4mm allen bolt from the underside of the belly pan as shown in **picture 6**.
  - Remove the 4mm allen bolt from the rear of the belly panel found near the foot controls as shown in **picture 7**.
  - While supporting the belly fairing, remove the 3 x 3mm allen bolts connecting to the upper fairing as shown in **picture 8**.
  - For the LHS, a breather tube will need to be removed, which can simply be gently pulled from the securing pipe on the belly pan as shown in **picture 9**.
  - When removing LHS, you will need to make sure the side stand is in the downward position as shown in **picture 10** to thread the panel over the stand.
- To access the required engine mount bolts, both fairing panels should be removed, for each side:

R&G Racing

Unit 1, Shelley's Lane, East Worldham, Alton, Hampshire, GU34 3AQ

Tel: +44 (0)1420 89007 Fax: +44 (0)1420 87301 [www.rg-racing.com](http://www.rg-racing.com) Email: [info@rg-racing.com](mailto:info@rg-racing.com)



- Remove the 2 x 3mm allen bolts in the upper forward section of the main fairing panel as shown in **picture 11**.
- Remove the central 4mm allen bolt, in the underside of the nose fairing as shown in **picture 12**.
- Remove the bolt from the radiator surround at the front of the bike in **picture 13**.
- **At this point the fairing is free to be removed and should be supported at all times during the next steps.**
  - Gently pry the upper rearward section of the fairing away from the bike, this will release 3 x Velcro pads arrowed in **picture 14**. Also carefully release the horizontal mount connected to the fuel tank. *Note the vertical pin keeping the fairing in place towards the front upper section of the panel before proceeding.*
  - Carefully release the 2 x remaining rubber grommets from the bike, pry the lower central mount away from the bike and lift the panel slightly to disengage the vertical pin grommet. Carefully lower the panel down and towards the rear of the bike, noting 2 x curved tabs at the front of the panel to be guided out of position.

**THE NEXT STEPS INVOLVE REMOVAL OF ENGINE BOLTS. PLEASE ENSURE THAT THE ENGINE IS SUPPORTED FROM BELOW USING A SUITABLE STAND UNDER THE SUMP. DO NOT REMOVE MORE THAN ONE ENGINE BOLT AT ANY TIME DURING INSTALLATION. ONLY PROCEED IF YOU ARE CONFIDENT AND HAVE THE REQUIRED TOOLS FOR REINSTALLATION.**

- With the fairing panels now removed on both sides, the engine bolts are now accessible. Starting with the LHS, using a 14mm socket, remove the engine bolt shown in **picture 15**.
- Ensure that the engine and frame are still correctly aligned before replacing this engine bolt with a replacement engine bolt extension (item 4) using a 19mm socket as shown in **picture 16**. Torque this bolt to 90Nm as shown in **picture 17**.
- Now repeat the engine bolt replacement for the opposing RHS engine bolt.
- Referring to the **LHS assembly diagram 1**, affix the LHS protector mount bracket (item 2):
  - Place 3 x foam pads (item 7) in the positions shown on the inside face of the M604 LHS bracket assembly (item 2) as shown in **picture 18**.
  - Offer up the assembly to the frame, the locating tabs should surround the frame and the mount hole should sit against the extended engine bolt hole.
  - Fix the bracket in place using the shorter M10 x 1.25 Hex bolt (item 9) and one M10 washer (item 12). Before torquing the hex bolt, rotate the bracket so the forward face is back against the frame upright as shown in **picture 19**. This will help keep both sides even when fitting the opposing side.
  - Torque the bracket securing bolt to 40Nm.
  - Add the M10 nut cap (item 15) to finish the bracket installation.
- Referring to the **RHS assembly diagram 2**, affix the RHS protector mount bracket (item 3):
  - Place 3 x foam pads (item 7) in the positions shown on the inside face of the M605 RHS bracket assembly (item 3) as shown in **picture 18**.
  - Thread the remaining M10 bolt (item 10) through the second M10 washer (item 12) followed by the mount bracket and S1114 spacer (item 5) with the recessed section facing away from the bracket as shown in **picture 20**.
  - Offer up the assembly to the frame, the locating tabs should surround the frame and the mount hole should sit against the extended engine bolt hole. *The cable clip shown in **picture 21** attached to the frame will need to be relocated by pushing the spring clip off the frame and sliding further up to clear the mount bracket.*
  - Fix the assembly in place by threading the M10 bolt into the engine mount extension, ensuring the head of the engine bolt extension fits into the recess of the spacer.
  - Before torquing the hex bolt, rotate the bracket so the forward face is against the frame upright to match the opposing side before tightening ensure that the foam pad fills the gap between the frame and bracket and frame as shown in **picture 22** and that there is no direct contact between the bracket and frame.





- Torque the bracket securing bolt to 40Nm. *To keep the bracket from spinning away from the frame, you can temporarily install one M12 bolt to the bracket to provide leverage to keep the bracket in position when torqueing.* The bracket should be fixed in place as shown in **picture 23**.
- Add the M10 nut cap (item 15) to finish the bracket installation.
- On the LHS, there may be contact between the bracket and large coolant pipe in the area shown in **picture 24**. To prevent rubbing, wind the protective spiral hose wrap (item 8) around the coolant pipe.
- The upper fairing can now be refitted in the reverse of the way it was fitted, ensuring the crash protector mount brackets protrude through the lower section of the rear air vent. *Note: It may be useful to have a helper guide the rear of the fairing over the R&G mount bracket when affixing the front of the fairing.*
- Double check both sides that there is no contact between the brackets and fairing. If this occurs, remove the fairing, loosen the mounting bolt and adjust the bracket position and re-torque.
- With the upper fairing re-fitted, the crash protectors can now be fitted. For each side, take one M12 x 60mm bolt (item 11) and slide over one M12 washer (item 13) followed by a locking washer (item 14) and place through one crash protector (item 1) so the head of the bolt sits into the recess of the crash protector.
- Fit one S0026 8mm spacer (item 6) over the protruding threads.
- Fix the crash protector assembly to the exposed bracket mount hole using a 19mm socket and wrench. Tighten the bolt until you feel some compression from inside the protector,
- **PLEASE NOTE THE CRASH PROTECTOR MUST BE POSITIONED AS AERO-STYLE CRASH PROTECTOR ORIENTATION DIAGRAM ON PAGE 4, WITH LARGE END TOWARD FRONT OF BIKE.**
- Turn a little more so that you feel the compression increase slightly. Then apply a quarter turn. Do not over tighten as damage can occur to the bike. Do not exceed 40Nm of torque. The fitted crash protector should be clear of any fairing and resemble **picture 25**.
- Refit the remaining fairing panels. *When re-fitting the belly fairing remember to reattach the breather tube.*
- Ensure all fairings are correctly fitted with all bolts fully tightened.
- Fit crash protector caps (item 16) into both crash protectors as shown in **picture 26**.
- Before riding, check both sides are secure, and the crash protectors cannot rotate.
- Check tightness of each side regularly.

ISSUE 1 11/06/2020 (DM)

#### CONSUMER NOTICE

The catalogue description and any exhibition of samples are only broad indications of the Products and R&G may make design changes which do not diminish their performance or visual appeal and supplying them in such state shall conform to the order. The Buyer acknowledges no representation or warranty (other than as to title) has been given or will apply to the Products other than those in R&G's order or confirmation and the Buyer confirms it has chosen the Products as being of merchantable quality and suitable for its particular purposes. Where R&G fits the Products or undertakes other services it shall exercise reasonable skill and care and rectify any fault free of charge unless the workmanship has been disturbed. The Buyer is responsible for ensuring that the warranty on the motorcycle is not affected by the fitting of the Products. On return of any defective Products R&G shall at its option either supply a replacement or refund the purchase money but shall not be liable if the Products have been modified or used or maintained otherwise than in accordance with R&G's or manufacturer's instructions and good engineering practice or if the defect arises from accident or neglect. Other than identified above and subject to R&G not limiting its liability for causing death and personal injury, it shall not be liable for indirect or consequential loss and otherwise its liability shall be limited to the amounts paid by the Buyer for the Products or the fitting or service concerned. These terms do not affect the Buyer's statutory rights.

#### R&G RACING RETURNS POLICY (NON-FAULTY GOODS)

Returns must be pre-authorized (if not pre-authorized the return will be rejected). Goods may only be returned direct to us if they were purchased direct from us (customer must prove if necessary). Otherwise to be returned to original vendor. Goods must be in re-sellable condition, in the opinion of R&G Racing. All returns are subject to a 25% restocking and handling fee (25% of the gross value exc. P&P – at the prevailing price at time of purchase). The customer must pay any and all carriage charges. No returns of discontinued products, unless within 14 days of purchase. This policy does not affect your statutory rights and does not refer to faulty goods.

R&G Racing

Unit 1, Shelley's Lane, East Worldham, Alton, Hampshire, GU34 3AQ

Tel: +44 (0)1420 89007 Fax: +44 (0)1420 87301 [www.rg-racing.com](http://www.rg-racing.com) Email: [info@rg-racing.com](mailto:info@rg-racing.com)



**NOTICE DE MONTAGE POUR CP0487**  
**PROTECTIONS CRASH**  
**DUCATI V4 2020-**



**CE KIT CONTIENT LES ARTICLES ILLUSTRÉS ET ÉTIQUETES SUR LA PAGE.**

CERTAINES PARTIES PEUVENT ÊTRE PRÉSENTES UNIQUEMENT POUR LA CLARTÉ DES INSTRUCTIONS.

NE PAS PROCÉDER AU MONTAGE TANT QUE VOUS N'ÊTES PAS SÛR QUE TOUTES LES PIÈCES SOIENT PRÉSENTES.

**VEUILLEZ LIRE TOUTES LES INSTRUCTIONS AVANT DE CONTINUER.**

**EN CAS DE DOUTE LORS DU MONTAGE DE NOS PRODUITS, CONSULTEZ UN DE NOS REVENDEURS OU FAITES APPEL À UN TECHNICIEN QUALIFIÉ.**

VEUILLEZ NOTER QUE LA FAÇON DONT LE KIT EST EMBALLÉ NE REPRÉSENTE PAS NECESSAIREMENT LA MANIÈRE DE LE MONTER SUR LA MOTO.

SI DES RONDELLES EN CAOUTCHOUC SONT UTILISÉES POUR MAINTENIR LES COMPOSANTS SUR LES BOULONS, ELLES PEUVENT ÊTRE JETÉES.

**NOTICE DISPONIBLE AU TÉLÉCHARGEMENT SUR : [WWW.RG-RACING.COM](http://WWW.RG-RACING.COM)**

R&G Racing

Unit 1, Shelley's Lane, East Worldham, Alton, Hampshire, GU34 3AQ

Tel: +44 (0)1420 89007 Fax: +44 (0)1420 87301 [www.rg-racing.com](http://www.rg-racing.com) Email: [info@rg-racing.com](mailto:info@rg-racing.com)





<b><u>OUTILS REQUIS</u></b>	<b><u>VALEURS DE SERRAGE</u></b>
<ul style="list-style-type: none"> <li>• Clé à cliquet + douilles 14, 17, 19mm.</li> <li>• Clés Allen 3mm, 4mm.</li> <li>• Clé dynamométrique (jusqu'à 90Nm).</li> <li>• Coupe fil ou similaire pour enlever le collier de serrage.</li> <li>• Prise adaptée pour supporter le moteur pendant le montage.</li> </ul>	M4 BOULON = 8Nm M5 BOULON = 12Nm M6 BOULON = 15Nm M8 BOULON = 20Nm M10 BOULON = 40Nm M12 BOULON = 40Nm

### **LÉGENDE**

<b>ARTICLE NO.</b>	<b>DESCRIPTION</b>	<b>QTÉ</b>
ARTICLE 1	B0061 M12 PROTECTION CRASH	2
ARTICLE 2	M0604 ENSEMBLE DE SUPPORT CÔTÉ GAUCHE	1
ARTICLE 3	M0605 ENSEMBLE DE SUPPORT CÔTÉ DROIT	1
ARTICLE 4	E0064 BOULON MOTEUR DE REMPLACEMENT	2
ARTICLE 5	S1114 25.5MM ENTRETOISE	1
ARTICLE 6	S0026 ENTRETOISE 8MM	2
ARTICLE 7	COUSSIN DE MOUSSE ADHÉSIF	6
ARTICLE 8	75MM LONGUEUR DE PROTECTION EN SPIRALE	1
ARTICLE 9	M10 x 1.25 x 20MM BOULON	1
ARTICLE 10	M10 x 1.25 x 35MM BOULON	1
ARTICLE 11	M12 x 1.25 x 60MM BOULON	2
ARTICLE 12	M10 19MM RONDELLE	2
ARTICLE 13	M12 25MM RONDELLE	2
ARTICLE 14	LW0001 RONDELLE DE BLOCAGE	2
ARTICLE 15	NC0001 M10 BOUCHON EN CAOUTCHOUC	2
ARTICLE 16	BC0002 CAPUCHON DE PROTECTION CRASH	2



### SCHÉMA CÔTÉ GAUCHE 1

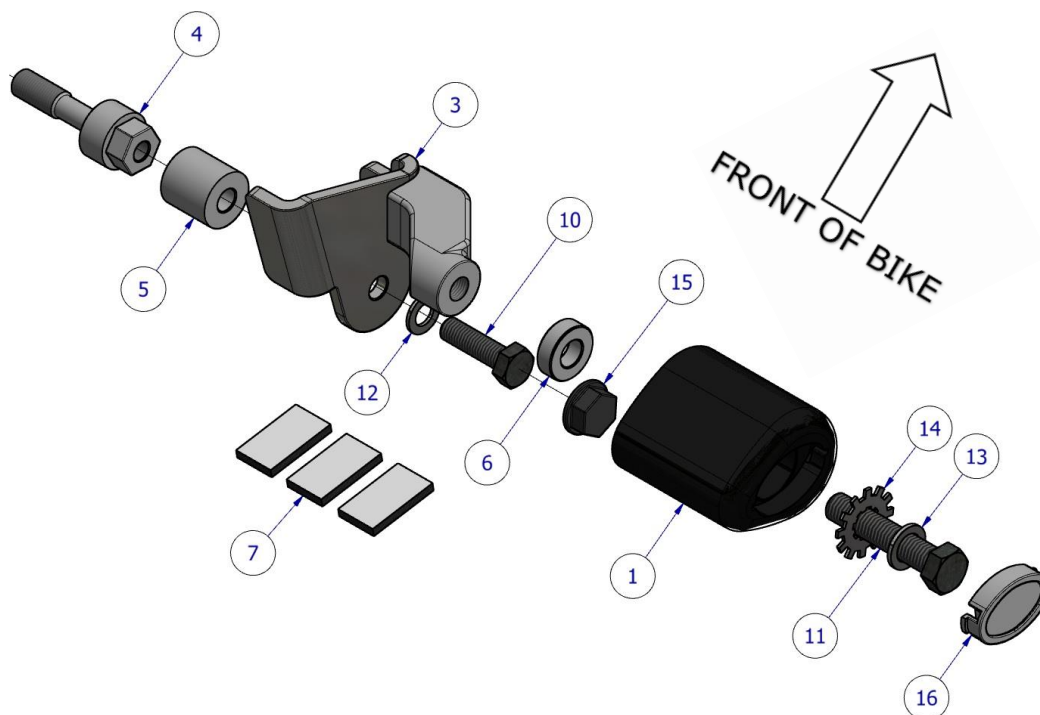
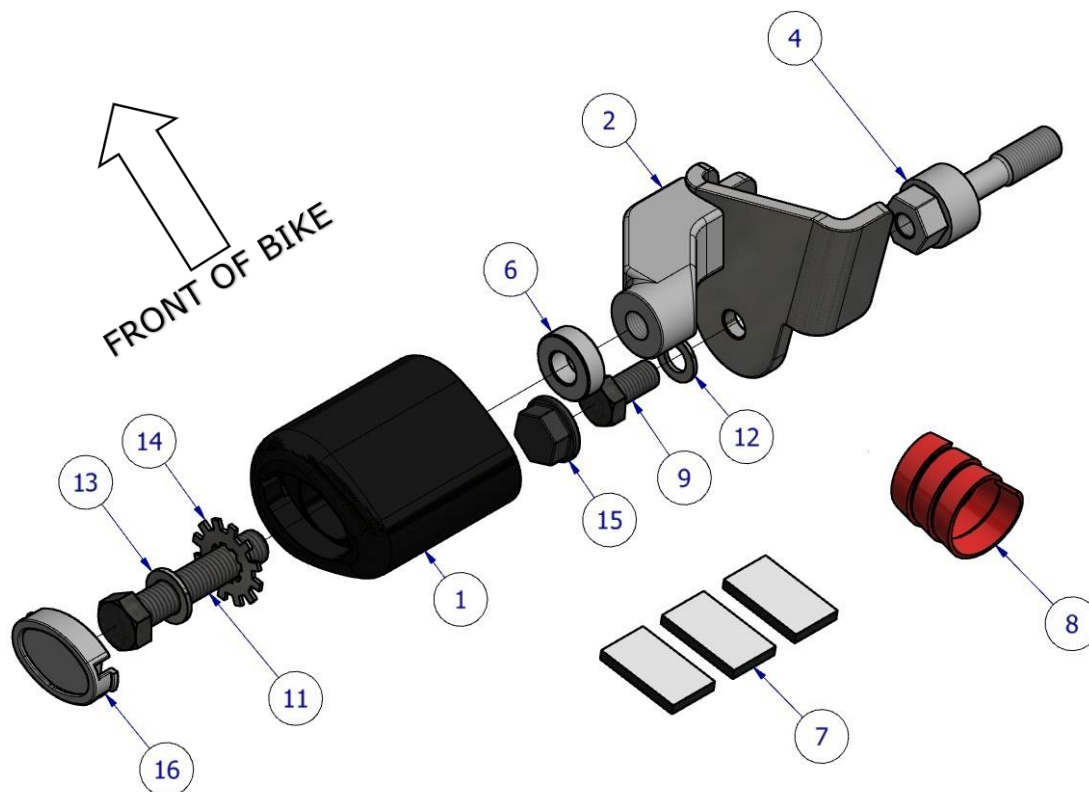

### SCHÉMA CÔTÉ DROIT 2





## NOTICE DE MONTAGE

**VEUILLEZ NOTER QU'AVANT DE COMMENCER, VOUS AUREZ BESOIN D'UN CRIC ADAPTÉ POUR SUPPORTER LE MOTEUR LORS DU RETRAIT DES BOULONS DE MOTEUR D'ORIGINE. SI VOUS N'ÊTES PAS À L'AISE AVEC LE MONTAGE, FAITES APPEL À UN TECHNICIEN QUALIFIÉ. LISEZ TOUTES LES ÉTAPES AVANT DE PROCÉDER.**

- Commencez par retirer le panneau supérieur du couvercle du réservoir de carburant en suivant les étapes ci-dessous :
  - Retirez les boulons 4 x 3 mm du panneau supérieur, comme indiqué sur la photo 1.
  - Une fois les boulons retirés, soulevez doucement le panneau vers le haut à partir du centre des deux côtés, cela dégagera 2 œillets en caoutchouc maintenant le panneau en place. Retirez et conservez dans un endroit sûr.
- Retirez les panneaux de nez intérieurs côté gauche et côté droit, de chaque côté:
  - Retirez le boulon Allen de 3 mm de l'arrière du panneau comme indiqué sur la photo 2.
  - Retirez le boulon Allen de 3 mm de l'avant du panneau comme indiqué sur la photo 3.
  - Pour retirer les panneaux intérieurs, vous devez pousser vers l'avant pour désengager 3 crochets en plastique reliant le carénage au panneau intérieur.
  - Soulevez ensuite le panneau pour libérer les crochets et soulevez le dos pour désengager le panneau.
  - Par mesure de précaution supplémentaire, utilisez un chiffon entre le panneau et les panneaux de carénage comme indiqué sur la photo 4 lors du retrait. Manipulez soigneusement chaque panneau vers le haut et retirez-le complètement.
- En commençant du côté gauche, retirez les panneaux inférieurs de la moto. Pour chaque côté:
  - Retirez les boulons Allen de 3 x 3 mm de la face inférieure du ventre, comme indiqué sur la photo 5.
  - Retirez le boulon hexagonal avant de 4 mm de la face inférieure du sabot, comme indiqué sur la photo 6.
  - Retirez le boulon Allen de 4 mm à l'arrière du panneau ventral situé près des pédales, comme indiqué sur la photo 7.
  - Tout en soutenant le carénage ventral, retirez les boulons Allen de 3 x 3 mm se connectant au carénage supérieur comme indiqué sur la photo 8.
  - Pour le côté gauche, un tube devra être retiré, il peut être retiré doucement du tuyau de fixation sur le côté gauche, voir la photo 9.

### **ORIENTATION PROTECTION CRASH**



est en  
lle.  
doivent  
eau de  
é sur la  
ors des  
étera 3  
support

- horizontal connecté au réservoir de carburant. Notez la goupille verticale qui maintient le carénage en place vers la partie supérieure avant du panneau avant de continuer.
- Dégagez délicatement les 2 œillets en caoutchouc restants de la moto, retirez le support central inférieur de la moto et soulevez légèrement le panneau pour dégager l'œillet de la goupille verticale. Abaissez soigneusement le panneau vers le bas et vers l'arrière de

R&G Racing

Unit 1, Shelley's Lane, East Worldham, Alton, Hampshire, GU34 3AQ

Tel: +44 (0)1420 89007 Fax: +44 (0)1420 87301 [www.rg-racing.com](http://www.rg-racing.com) Email: [info@rg-racing.com](mailto:info@rg-racing.com)



la moto, en notant que 2 languettes incurvées à l'avant du panneau doivent être guidées hors de position.

**LES PROCHAINES ÉTAPES IMPLIQUENT LE DÉPOSE DES BOULONS DE MOTEUR. VEUILLEZ VOUS ASSURER QUE LE MOTEUR EST SUPPORTÉ EN DESSOUS À L'AIDE D'UN SUPPORT ADAPTÉ SOUS LE CARTER. N'ENLEVEZ PAS PLUS D'UN BOULON DE MOTEUR À TOUT MOMENT PENDANT L'INSTALLATION. PROCÉDER UNIQUEMENT SI VOUS ÊTES CONFIANT ET AVEZ LES OUTILS REQUIS POUR LA RÉINSTALLATION.**

- Les panneaux de carénage étant maintenant retirés des deux côtés, les boulons du moteur sont désormais accessibles. En commençant par le côté gauche, à l'aide d'une douille de 14 mm, retirez le boulon du moteur illustré sur la photo 15.
- Assurez-vous que le moteur et le châssis soient toujours correctement alignés avant de remplacer ce boulon de moteur par une rallonge de boulon de moteur de remplacement (article 4) à l'aide d'une douille de 19 mm comme indiqué sur la photo 16. Serrez ce boulon à 90 Nm comme indiqué sur la photo 17.
- Répétez maintenant le remplacement du boulon du moteur pour le boulon de moteur côté droit opposé.
- En vous référant au schéma de montage côté gauche 1, fixez le support de montage de protection côté gauche (article 2) :
  - Placer 3 x coussinets en mousse (article 7) dans les positions indiquées sur la face intérieure de l'ensemble de support M604 côté gauche (article 2) comme indiqué sur la photo 18.
  - Offrez l'assemblage sur le cadre, les languettes de positionnement doivent entourer le cadre et le trou de montage doit reposer contre le trou de boulon de moteur allongé.
  - Fixez le support à l'aide du boulon hexagonal M10 x 1,25 plus court (article 9) et d'une rondelle M10 (article 12). Avant de serrer le boulon hexagonal, tournez le support de sorte que la face avant soit contre le cadre vertical comme indiqué sur la photo 19. Cela aidera à garder les deux côtés même lors du montage du côté opposé.
  - Serrer le boulon de fixation du support à 40 Nm.
  - Ajouter le capuchon d'écrou M10 (article 15) pour terminer l'installation du support.
- En vous référant au schéma de montage côté droit 2, fixez le support de montage de la protection côté droit (article 3) :
  - Placer 3 x coussinets en mousse (article 7) dans les positions indiquées sur la face intérieure de l'ensemble de support M605 côté droit (article 3) comme indiqué sur la photo 18.
  - Enfillez le boulon M10 restant (article 10) à travers la deuxième rondelle M10 (article 12) suivi du support de montage et de l'entretoise S1114 (article 5) avec la section en retrait face au support, comme indiqué sur la photo 20.
  - Offrez l'assemblage au cadre, les languettes de positionnement doivent entourer le cadre et le trou de montage doit reposer contre le trou de boulon de moteur allongé. Le clip de câble illustré sur la photo 21 fixé au cadre devra être déplacé en poussant le clip à ressort hors du cadre et en le faisant glisser vers le haut pour dégager le support de montage.
  - Fixez l'assemblage en place en vissant le boulon M10 dans la rallonge du support moteur, en vous assurant que la tête de la rallonge du boulon moteur s'insère dans l'évidement de l'entretoise.
  - Avant de serrer le boulon hexagonal, tournez le support de sorte que la face avant soit contre le cadre vertical pour correspondre au côté opposé avant de serrer, assurez-vous que le coussin en mousse remplisse l'espace entre le cadre et le support et le cadre comme indiqué sur la photo 22 et qu'il y a pas de contact direct entre le support et le cadre.
  - Serrer le boulon de fixation du support à 40 Nm. Pour empêcher le support de tourner loin du cadre, vous pouvez installer temporairement un boulon M12 sur le support pour





fournir un effet de levier afin de maintenir le support en position lors du serrage. Le support doit être fixé en place comme indiqué sur la photo 23.

- Ajouter le capuchon d'écrou M10 (article 15) pour terminer l'installation du support.
- Du côté gauche, il peut y avoir un contact entre le support et le grand tuyau de liquide de refroidissement dans la zone illustrée sur la photo 24. Pour éviter tout frottement, enroulez l'enveloppe de protection en spirale du tuyau (article 8) autour du tuyau de liquide de refroidissement.
- Le carénage supérieur peut maintenant être remonté dans le sens inverse de son montage, en veillant à ce que les supports de montage de la protection crash dépassent à travers la section inférieure de l'évent arrière. Remarque: Il peut être utile d'avoir un assistant pour guider l'arrière du carénage sur le support de montage R&G lors de la fixation de l'avant du carénage.
- Vérifiez les deux côtés qu'il n'y a pas de contact entre les supports et le carénage. Si cela se produit, retirez le carénage, desserrez le boulon de montage et ajustez la position du support et resserrez.
- Le carénage supérieur étant remonté, les protections crash peuvent désormais être montées. Pour chaque côté, prenez un boulon M12 x 60 mm (article 11) et glissez sur une rondelle M12 (article 13) suivie d'une rondelle de blocage (article 14) et placez-le à travers la protection crash (article 1) de sorte que la tête du boulon se trouve dans la cavité de la protection crash.
- Placer une entretoise S0026 de 8 mm (article 6) sur les filetages dépassant.
- Fixez l'ensemble de la protection crash dans le trou de montage du support exposé à l'aide d'une douille et d'une clé de 19 mm. Serrez le boulon jusqu'à ce que vous sentiez une compression de l'intérieur de la protection,
- **VEUILLEZ NOTER QUE LA PROTECTION CRASH DOIT ÊTRE POSITIONNÉE COMME SUR LE SCHÉMA D'ORIENTATION DE LA PROTECTION CRASH LATÉRALE À LA PAGE 4, AVEC LA GRANDE EXTRÉMITÉ VERS L'AVANT DE LA MOTO.**
- Tournez un peu plus pour sentir la compression augmenter légèrement. Appliquez ensuite un quart de tour. Ne serrez pas trop car cela pourrait endommager la moto. Ne dépassez pas 40 Nm de couple. La protection crash ajustée doit être libre de tout carénage et ressembler à la photo 25.
- Remontez les panneaux de carénage restants. Lors du remontage du carénage ventral, n'oubliez pas de rattacher le tube.
- Assurez-vous que tous les carénages soient correctement montés et que tous les boulons soient bien serrés.
- Montez les capuchons de protection crash (article 16) dans les deux protections crash comme indiqué sur la photo 26.
- Avant de prendre la route, vérifiez que les deux côtés soient bien fixés et que les protections crash ne puissent pas tourner.
- Vérifiez régulièrement le serrage de chaque côté.

ISSUE 1 11/06/2020 (DM)



**MONTAGEANLEITUNG FÜR CP0487**  
**AERO STURZPADS -KIT FÜR-STRASSENMOTORRÄDER**  
**DUCATI V4 2020-**



**ALLE KIT-TEILE SIND UNTEN ABGEBILDET UND GEKENNZEICHNET.**

DIE ABGEBILDETEN TEILE DIENEN LEDIGLICH ZUR ERKLÄRUNG.

ÜBERPRÜFEN SIE ZUERST, DASS ALLE TEILE VORHANDEN SIND.

**LESEN SIE DIE MONTAGEANLEITUNG KOMPLETT DURCH, BEVOR SIE ANFANGEN.**

**WENN SIE BEI DER MONTAGE DIESES PRODUKTES UNSICHER SIND, BITTE EINEN  
UNSERER HÄNDLER KONTAKTIEREN ODER DAS KIT VON EINEM QUALIFIZIERTEN  
ZWEIRADMECHANIKER MONTIEREN LASSEN.**

DIE VERPACKUNG DER TEILE STELLT NICHT DIE REIHENFOLGE DER MONTAGE DAR.

HINWEIS FÜR KITS MIT PLASTIKUNTERLEGSCHLEIBEN AN DEN SCHRAUBEN –

DIESE PLASTIK-UNTERLEGSCHLEIBEN WERDEN NICHT FÜR DEN EINBAU BENÖTIGT!

**EINE DIGITALE VERSION DIESER MONTAGEANLEITUNG KANN AUF  
FOLGENDER SEITE HERUNTERGELADEN WERDEN:**

[WWW.RG-RACING.COM](http://www.rg-racing.com)

R&G Racing

Unit 1, Shelley's Lane, East Worldham, Alton, Hampshire, GU34 3AQ

Tel: +44 (0)1420 89007 Fax: +44 (0)1420 87301 [www.rg-racing.com](http://www.rg-racing.com) Email: [info@rg-racing.com](mailto:info@rg-racing.com)

**SIE BENÖTIGEN FOLGENDES WERKZEUG:**

- Satz Steckschlüssel inkl. 14, 17, 19mm A/F Steckschlüssel
- Satz Inbusschlüssel inkl. 3 und 4mm Inbusschlüssel
- Drehmomentschlüssel (bis 90Nm)
- Seitenschneider o.Ä. für die Entfernung der Kabelbinder
- Passenden Heber, um den Motor während der Montage zu stützen

**ALLGEM. ANZUGSDREHMOMENT**

M4 SCHRAUBE = 8Nm  
 M5 SCHRAUBE = 12Nm  
 M6 SCHRAUBE = 15Nm  
 M8 SCHRAUBE = 20Nm  
 M10 SCHRAUBE = 40Nm  
 M12 SCHRAUBE = 40Nm

**LIEFERUMFANG**

<b>ARTIKEL NR.</b>	<b>BESCHREIBUNG</b>	<b>MENGE</b>
ARTIKEL 1	B0061 M12 STURZPAD	2
ARTIKEL 2	M0604 LINKE SEITE MONTAGEHALTERUNG	1
ARTIKEL 3	M0605 RECHTE SEITE MONTAGEHALTERUNG	1
ARTIKEL 4	E0064 ERSATZ SCHRAUBE FÜR DEN MOTOR	2
ARTIKEL 5	S1114 25,5MM DISTANZHALTER	1
ARTIKEL 6	S0026 DISTANZHALTER 8MM	2
ARTIKEL 7	SELBSTKLEBENDE SCHAUMSTOFFPADS	6
ARTIKEL 8	75MM SCHLAUCHSCHUTZ	1
ARTIKEL 9	M10 x 1,25 x 20MM SECHSKANTSCHRAUBE	1
ARTIKEL 10	M10 x 1.25 x 35MM SECHSKANTSCHRAUBE	1
ARTIKEL 11	M12 x 1.25 x 60MM SECHSKANTSCHRAUBE	2
ARTIKEL 12	M10 19MM OD UNTERLEGSCHEIBE	2
ARTIKEL 13	M12 25MM OD UNTERLEGSCHEIBE	2
ARTIKEL 14	LW0001 ZAHNSCHEIBE	2
ARTIKEL 15	NC0001 M10 GUMMIKAPPE FÜR SECHSKANTSCHRAUBE	2
ARTIKEL 16	BC0002 SCHUTZKAPPE FÜR STURZPAD	2

R&amp;G Racing

Unit 1, Shelley's Lane, East Worldham, Alton, Hampshire, GU34 3AQ

Tel: +44 (0)1420 89007 Fax: +44 (0)1420 87301 [www.rg-racing.com](http://www.rg-racing.com) Email: [info@rg-racing.com](mailto:info@rg-racing.com)





**LINKE SEITE – ZUSAMMENBAU ZEICHNUNG 1**

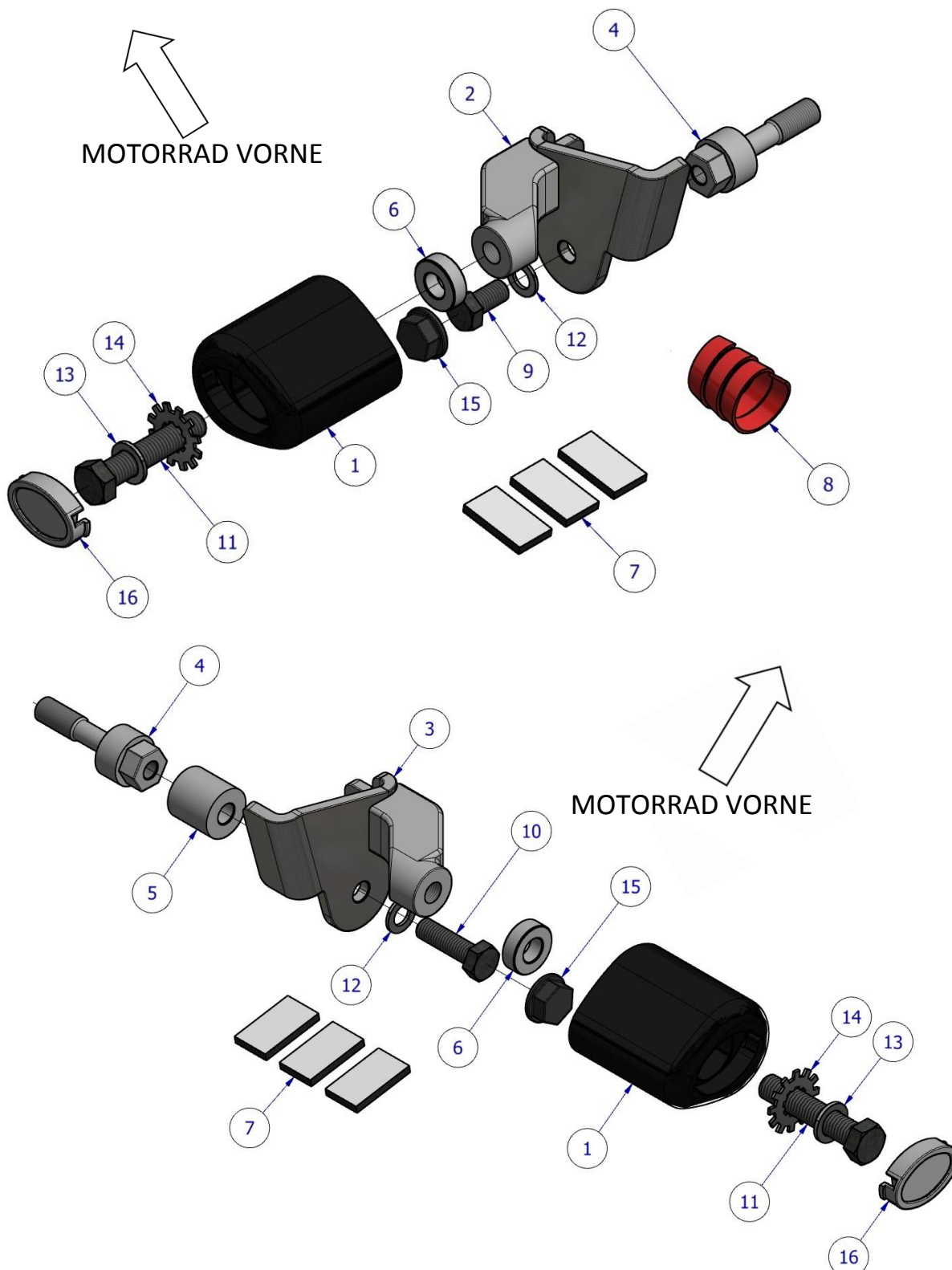



## RECHTE SEITE – ZUSAMMENBAU ZEICHNUNG 2

### MONTAGEANLEITUNG

**BEVOR SIE MIT DER MONTAGE BEGINNEN, BITTE FOLGENDES BEACHTEN: SIE BENÖTIGEN EINEN GEEIGNETEN MONTAGESTÄNDER, UM DEN MOTOR WÄHREND DER MONTAGE ZU STÜTZEN UND ZU VERHINDERN, DASS DER MOTOR SICH BEWEGT, WENN DIE ORIGINALSCHRAUBEN GELÖST / ENTFERNT WERDEN. WENN SIE SICH NICHT SICHER SIND, BITTE VON EINEM QUALIFIZIERTEN ZWEIRADMECHANIK MONTIEREN LASSEN. LESEN SIE DIE KOMPLETTE ANLEITUNG DURCH VOR BEGINN DER MONTAGE**

- Fangen Sie an, indem Sie das obere Verkleidungsteil für die Tankabdeckung entfernen wie nachstehend beschrieben:
  - Entfernen Sie die 4 x 3mm Inbusschrauben vom oberen Verkleidungsteil wie in **Abbildung 1** abgebildet.
  - Anschließend das Verkleidungsteil vorsichtig an beiden Seiten von der Mitte nach oben schieben, um die zwei Gummitüllen zu lösen, die das Verkleidungsteil in Position halten. Die Gummitüllen entfernen und an einem sicheren Platz aufbewahren.
- Entfernen Sie inneren Verkleidungsteile der vorderen Verkleidungsspitze an beiden Seiten:
  - Entfernen Sie die 3mm Inbusschraube hinten am Verkleidungsteil wie in **Abbildung 2** abgebildet.
  - Entfernen Sie die 3mm Inbusschraube vorne am Verkleidungsteil wie in **Abbildung 3** abgebildet.
  - Um die inneren Verkleidungsteile zu entfernen, diese nach vorne schieben, um die 3 Haken aus Kunststoff zu lösen, die die Verkleidung mit dem inneren Verkleidungsteil verbinden.
  - Danach das Verkleidungsteil anheben, um die Haken zu entriegeln, und das hintere Teil aufwärts anheben, um das Verkleidungsteil zu lösen.
  - *Als zusätzliche Vorsichtsmaßnahme während des Abbaus sollten Sie ein Tuch zwischen Verkleidungsteil und Verkleidung legen wie in **Abbildung 4** abgebildet.* Jeden Verkleidungsteil vorsichtig von oben nach außen bewegen und komplett entfernen.
- An der linken Seite beginnend, entfernen Sie die unteren Verkleidungsunterteile vom Motorrad:
  - Entfernen Sie die 3 x 3mm Inbusschrauben von der Unterseite des Verkleidungsunterteil wie in **Abbildung 5** abgebildet.
  - Entfernen Sie die vordere 4mm Inbusschraube an der Unterseite des Verkleidungsunterteils wie in **Abbildung 6** abgebildet.
  - Entfernen Sie die 4mm Inbusschraube hinten am Verkleidungsunterteil in der Nähe der Fußschaltung wie in **Abbildung 7** abgebildet.
  - Stützen Sie das Verkleidungsunterteil und entfernen Sie die 3 x 3mm Inbusschrauben, die die obere Verkleidung verbinden wie in **Abbildung 8** abgebildet.
  - An der linken Seite muss der Entlüftungsschlauch entfernt werden – einfach aus dem Befestigungsschlauch am Verkleidungsunterteil ziehen wie in **Abbildung 9** abgebildet.
  - Stellen Sie sicher, dass der Seitenständer nach unten ausgeklappt ist wie in **Abbildung 10** abgebildet, um die linke Verkleidung problemlos entfernen zu können.
- Um Zugang zu den benötigten Montageschrauben für den Motor zu ermöglichen, sollten beide Verkleidungen an jeder Seite entfernt werden:
  - Entfernen Sie die 2 x 3mm Inbusschrauben im oberen Vorderteil der Hauptverkleidung wie in **Abbildung 11** abgebildet.
  - Entfernen Sie die mittlere 4mm Inbusschraube, an der Unterseite der vorderen Verkleidungsspitze wie in **Abbildung 12** abgebildet.
  - Entfernen Sie die Schraube von der Kühlerverkleidung vorne am Motorrad (siehe **Abbildung 13**).

R&G Racing

Unit 1, Shelley's Lane, East Worldham, Alton, Hampshire, GU34 3AQ

Tel: +44 (0)1420 89007 Fax: +44 (0)1420 87301 [www.rg-racing.com](http://www.rg-racing.com) Email: [info@rg-racing.com](mailto:info@rg-racing.com)



- **Zum jetzigen Zeitpunkt kann die Verkleidung entfernt werden – sie sollte jedoch während der Ausführung der nächsten Schritte immer gestützt sein.**
  - Den oberen, hinteren Teil der Verkleidung vorsichtig vom Motorrad wegziehen, um die 3 Klettverschlüsse, die in **Abbildung 14** mit Pfeilen gekennzeichnet sind, zu lösen. Lösen Sie auch die waagerechte Halterung, die mit dem Tank verbunden ist. *Hinweis: beachten Sie den senkrechten Pin, der die Verkleidung in Position fixiert im vorderen Oberteil der Verkleidung, bevor Sie fortsetzen.*
  - Lösen Sie die 2 x übrigen Gummitüllen vom Motorrad, die untere, mittige Halterung vom Motorrad wegziehen und die Verkleidung leicht anheben, um die Gummitülle des senkrechten Pins zu lösen. Die Verkleidung vorsichtig nach unten in Richtung Heck herabsetzen – beachten Sie die 2 x gebogenen Laschen vorne an der Verkleidung, die aus ihrer Position geführt werden müssen.

**IN DEN NÄCHSTEN SCHRITTEN WERDEN DIE SCHRAUBEN FÜR DEN MOTOR ENTFERNT. BITTE ACHTEN SIE DARAUF, DASS DER MOTOR VON UNTEN MIT EINEM PASSENDEN STÄNDER UNTER DER ÖLWANNE GESTÜTZT WIRD. WÄHREND DER INSTALLATION DÜRFEN DIE SCHRAUBEN FÜR DEN MOTOR NUR EINZELN UND NIE GLEICHZEITIG ENTFERNT WERDEN. BITTE NUR WEITERMACHEN, WENN SIE SICH SICHER SIND UND DIE RICHTIGEN WERKZEUGE FÜR DIE NEUINSTALLATION HABEN.**

- Nachdem die Seitenverkleidungen an beiden Seiten entfernt sind, sind die Schrauben für den Motor zugänglich. Fangen Sie an der linken Seite an, und entfernen Sie die Schraube für den Motor, die in **Abbildung 15** abgebildet ist mit einem 14mm Steckschlüssel.
- Stellen Sie sicher, dass der Motor und der Rahmen immer noch richtig miteinander ausgerichtet sind, bevor Sie die Schraube mit der Ersatzschraube (Artikel 4) ersetzen und mit einem 19mm Steckschlüssel befestigen wie in **Abbildung 16** abgebildet. Diese Schraube mit 90Nm festziehen wie in **Abbildung 17** abgebildet.
- Ersetzen Sie nun die gegenüberliegende Schraube für den Motor an der rechten Seite.
- Entsprechend der **Zeichnung 1 Zusammenbau Linke Seite**, die Montagehalterung für die linke Seite (Artikel 2) anbringen:
  - Die 3 x Schaumstoff-Pads (Artikel 7) an den vorgesehenen Positionen an der Innenseite der M604 Montagehalterung für die linke Seite (Artikel 2) anbringen wie in **Abbildung 18** abgebildet.
  - Die Einheit an den Rahmen ansetzen. Die Führungslaschen sollten den Rahmen umschließen und die Montageöffnung sollte an der Öffnung für die verlängerte Motorschraube anliegen.
  - Die Halterung in Position fixieren mit der kürzeren M10 x 1,25 Sechskantschraube (Artikel 9) und einer M10 Unterlegscheibe (Artikel 12). Bevor Sie die Sechskantschraube anziehen, drehen Sie die Halterung, sodass die vordere Fläche wieder senkrecht am Rahmen ist wie in **Abbildung 19** abgebildet. Dies hilft, beide Seiten gleichmäßig zu halten, wenn Sie die andere Seite montieren.
  - Die Sicherungsschraube für die Halterung mit 40Nm anziehen.
  - Die M10 Gummikappe (Artikel 15) anbringen, um die Montage der Halterung abzuschließen.
- Entsprechend der **Zeichnung 2 Zusammenbau Rechte Seite**, die Montagehalterung für die rechte Seite (Artikel 3) anbringen:
  - Die 3 x Schaumstoff-Pads (Artikel 7) an den vorgesehenen Positionen an der Innenseite der M605 Montagehalterung für die rechte Seite (Artikel 3) anbringen wie in **Abbildung 18** abgebildet.
  - Die übrige M10 Schraube (Artikel 10) durch die zweite M10 Unterlegscheibe (Artikel 12) dann durch die Montagehalterung und den S1114 Distanzhalter (Artikel 5) führen – den vertieften Teil von der Halterung abgewendet (siehe **Abbildung 20**).
  - Die Einheit an den Rahmen ansetzen. Die Führungslaschen sollten den Rahmen umschließen und die Montageöffnung sollte an der Öffnung für die verlängerte Motorschraube anliegen. Der Kabelclip, der in **Abbildung 21** abgebildet ist und am

R&G Racing

Unit 1, Shelley's Lane, East Worldham, Alton, Hampshire, GU34 3AQ

Tel: +44 (0)1420 89007 Fax: +44 (0)1420 87301 [www.rg-racing.com](http://www.rg-racing.com) Email: [info@rg-racing.com](mailto:info@rg-racing.com)





*Rahmen befestigt ist muss neu positioniert werden. Die Federklemme vom Rahmen wegdrücken und weiter oben anbringen, sodass sie die Montagehalterung nicht berührt.*

- Die Einheit in Position fixieren, indem Sie die M10 Schraube in die Verlängerung der Motorhalterung einführen und dabei darauf achten, dass der Kopf der Verlängerung in die Vertiefung des Distanzhalters passt.
- Bevor Sie die Sechskantschraube anziehen, drehen Sie die Halterung, sodass die vordere Fläche senkrecht am Rahmen ist wie auf der gegenüberliegenden Seite. Stellen Sie sicher, dass das Schaumstoff-Pad die Lücke zwischen dem Rahmen und der Halterung füllt wie in **Abbildung 22** abgebildet und dass der Rahmen und die Halterung sich nicht berühren.
- Die Sicherungsschraube für die Halterung mit 40Nm anziehen. *Um zu verhindern, dass die Halterung vom Rahmen wegdreht, können Sie vorübergehend eine M12 Schraube an der Halterung montieren, um sie in Position zu halten während des Festziehens.* Die Halterung soll in Position fixiert sein wie in **Abbildung 23** abgebildet.
- Die M10 Kappe (Artikel 15) anbringen, um die Montage der Halterung abzuschließen.
- An der linken Seite können sich die Halterung und der große Kühlschlauch im angezeigten Bereich eventuell berühren (siehe **Abbildung 24**). Um zu verhindern, dass sie aneinander reiben, wickeln Sie den Schlauchschutz (Artikel 8) um den Kühlmittelschlauch.
- Die obere Verkleidung kann nun wieder montiert werden (in umgekehrter Reihenfolge der Entfernung). Achten Sie darauf, dass die Montagehalterungen für die Sturz pads durch den unteren Abschnitt der hinteren Entlüftung herausragen. *Hinweis: Am besten holen Sie noch einen Helfer dazu, um das Hinterteil der Verkleidung über die R&G Montagehalterung zu führen während der Fixierung der Verkleidung vorne.*
- Überprüfen Sie wieder an beiden Seiten, dass kein Kontakt zwischen den Halterungen und Verkleidungen besteht. Falls Kontakt vorhanden ist, entfernen Sie die Verkleidung, lösen Sie die Montageschraube, berichtigen Sie die Position der Halterung und ziehen Sie sie wieder an.
- Nachdem die obere Verkleidung wieder montiert ist, können die Sturz pads montiert werden. An beiden Seiten eine M12 Unterlegscheibe (Artikel 13) gefolgt von einer Zahnscheibe (Artikel 14) an einer M12 x 60mm Schraube (Artikel 11) anbringen und in ein Sturz pad (Artikel 1) einsetzen, so dass der Schraubenkopf in die Vertiefung des Sturz pads passt.
- Montieren Sie einen S0026 8mm Distanzhalter (Artikel 6) an den hervorstehenden Gewinden.
- Montieren Sie die Sturz pad-Einheit an der freien Montageöffnung mit einem 19mm Steckschlüssel. Ziehen Sie die Schraube fest, bis Sie etwas Druck vom Inneren des Sturz pads spüren
- **BITTE DARAUFGAHTEN, DASS DAS STURZ PAD WIE IN DER ZEICHNUNG AUF SEITE 4 POSITIONIERT IST – DAS GRÖßERE ENDE DES STURZ PADS ZUM VORDERTEIL DES MOTORRADSGERICHTET**
- Noch etwas drehen, bis Sie merken, dass der Druck sich leicht erhöht, dann noch eine Vierteldrehung anwenden. Mit 40 Nm Anzugsmoment anziehen (Nicht überdrehen – dies kann zu einer Beschädigung des Motorrades führen). 40 Nm Anzugsdrehmoment nicht überschreiten! Das montierte Sturz pad sollte die Verkleidungen nicht berühren – siehe **Abbildung 25**.
- Montieren Sie die übrigen Verkleidungen wieder. Denken Sie daran, den Entlüftungsschlauch wieder anzubringen, wenn Sie die untere Verkleidung montieren.
- Stellen Sie sicher, dass alle Verkleidungsteile ordnungsgemäß montiert sind und alle Schrauben festgezogen sind.
- Montieren Sie die Schutzkappen (Artikel 16) an beiden Sturz pads wie in **Abbildung 26** abgebildet.
- Bevor Sie mit dem Motorrad fahren, überprüfen Sie, dass beide Seiten sicher befestigt sind und die Sturz pads sich nicht drehen können.
- Überprüfen Sie regelmäßig, dass jede Seite sicher befestigt ist.

AUSGABE 1 11/06/2020 (DM)

R&G Racing

Unit 1, Shelley's Lane, East Worldham, Alton, Hampshire, GU34 3AQ

Tel: +44 (0)1420 89007 Fax: +44 (0)1420 87301 [www.rg-racing.com](http://www.rg-racing.com) Email: [info@rg-racing.com](mailto:info@rg-racing.com)